

DS - 279

Design × Christian Werner



DS - 279

Design × Christian Werner

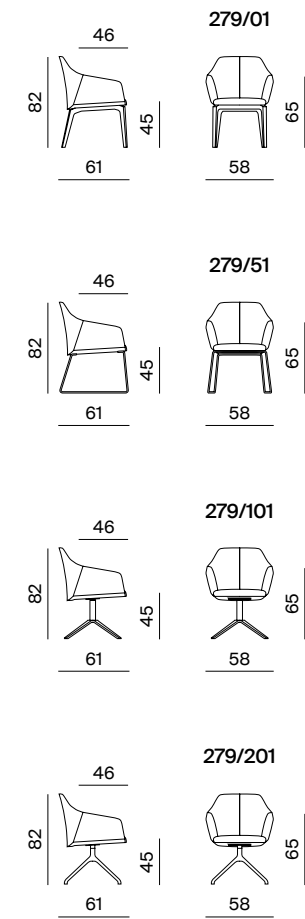

DS - 279

Design × Christian Werner



Leichtigkeit und die besondere Qualität, einzigartig und flexibel zugleich zu sein, zeichnen den DS-279 aus. Der Stuhl ist eine konsequente Weiterführung der Sesselfamilie von Christian Werner und seiner Zusammenarbeit mit de Sede, aus der bereits der Lounge-Sessel DS-278 und der Relax-Sessel DS-277 hervorgegangen sind. Die drei Modelle lassen sich harmonisch kombinieren und bieten einen sehr überzeugenden Sitzkomfort für jedes Bedürfnis. Beim DS-279 erfüllen unterschiedliche Untergestelle – vom edlen Holzfuss bis zu einem eleganten Viersterndrehfuss – unterschiedlichste Ansprüche. Ob in Leder oder Stoff, in spannender Materialkombination oder mit farbigen Kontrastnähten: Die Gestaltungsmöglichkeiten betonen die Individualität des Schalenessels. In seiner puristischen Linienführung nimmt er sich formal zurück und überzeugt gleichzeitig durch handwerklich herausragende Details. Seine Ergonomie sucht seinesgleichen – ein Stuhl, auf dem man möglichst lange verweilen möchte.

A la fois légère, unique et flexible, la chaise DS-279, d'une grande qualité, est un développement cohérent de la gamme de fauteuils de Christian Werner résultant de sa collaboration avec de Sede, qui a déjà donné naissance au fauteuil lounge DS-278 et au relax DS-277. Les trois modèles qui se combinent de façon harmonieuse répondent à tous les besoins en offrant un confort d'assise très convaincant. Le DS-279 est disponible avec différents supports allant d'élégants pieds en bois à un magnifique pied rotatif quatre étoiles, répondant ainsi aux exigences les plus diverses. Qu'il s'agisse d'une finition en cuir ou en tissu, d'une combinaison captivante de matériaux ou de surpiqûres contrastées en couleur, les possibilités de conception accentuent le caractère individuel du fauteuil à coque. Il affiche une certaine sobriété de par son tracé puriste, tout en séduisant par des détails exceptionnels sur le plan artisanal. L'ergonomie hors pair de cette chaise donne envie de s'y attarder le plus longtemps possible.

Lightness and exceptional quality, unique design and flexibility are the hallmarks of the DS-279. It is the logical development of the family of easy chairs that resulted from Christian Werner's close collaboration with de Sede, which has already given birth to the DS-278 lounge chair and DS-277 easy chair. The three models can be harmoniously combined and offer a staggering level of seating comfort that will meet every demand. In the case of the DS-279, a selection of bases – from exquisite wood to elegantly swivelling four-star metal – satisfy different visual requirements. Whether upholstered in leather or fabric, in an exciting combination of materials or stitched in contrasting colours, the wealth of design potential underscores the individuality of this shell-based chair. Its purist lines imbue it with a restrained air that is only enhanced by its perfectly crafted details. Unsurpassed in its ergonomics, this is a chair in which it is a pleasure to while away many happy hours.

Lichtheid en de bijzondere eigenschap om tegelijk uniek en flexibel te zijn, dat is kenmerkend voor de DS-279. De stoel is een consequente voortzetting van de fauteuillfamilie van Christian Werner en zijn samenwerking met de Sede, waaruit al de loungefauteuil DS-278 en de relaxfauteuil DS-277 zijn voortgekomen. De drie modellen zijn harmonisch te combineren en bieden een zeer overtuigend zitcomfort voor elke behoefte. Bij de DS-279 vervullen verschillende onderstellen – van de sierlijke houten voet tot een elegante 4-ster draaivoet – de meest uiteenlopende wensen. In leer of stof, in een spannende materiaalcombinatie of met gekleurde contrastnaden: de designmogelijkheden benadrukken de individualiteit van de schaalfauteuil. In zijn puristische lijnvoering reduceert hij zijn vormen en overtuigt hij door ambachtelijk verfijnde details. Zijn ergonomie is ongeëvenaard – een stoel waarop je zo lang mogelijk wilt zitten.